



Bartscher AG
Industrie Fänn Ost
Zugerstrasse 60
CH-6403 Küssnacht am Rigi

Tel.: 041 785 50 00
Fax: 041 785 50 05
info@bartscher.ch
www.bartscher.ch

Bedienungsanleitung Mode d'emploi

A120.414 (HD 04)



INSTRUCTIONS FOR INSTALLATION AND USE
DIE GEBRAUCHS-, UND INSTALLATIONSANWEISUNG
NOTICE D'INSTALLATION ET D'EMPLOI



HOT DOGS

HD - 01 / HD - 02 / HD - 03 / HD - 03N/K / HD - 04 / HD - 04 N/K

CONTENT



DECLARATION OF A STANDARDS CONFORMITY	3
INSTRUCTION FOR USE	5
CLEANING AND MAINTENANCE	6



DIE NORMENÜBEREINSTIMMUNGSDEKLARATION	7
GEBRAUCHSANWEISUNG:	9
DIE REINIGUNG UND INSTANDSHALTUNG	10



DÉCLARATION DE CONFORMITÉ	11
MODE D'EMPLOI	12
NETOYAGE ET ENTRETIEN	13

DECLARATION OF A STANDARDS CONFORMITY

The producer confirms that the devices agree with 2004/108/ES, 2006/95/ES standards, rule nr. 616/2006 sb., 17/2003 sb. and with relevant government orders. Instalation must be done with respect to valid standards. Attention, the producer refuses any responsibility in case of direct or indirect damages which are caused due to wrong instalation, incorrect intervention or modification, insufficient maintenance, incorrect use and also possibly caused by other reasons presented by items in sale conditions. This appliance is set only for skilled use and must be operated by qualified persons only. Parts set and secured by the producer or accredited person must not be rebuilt by user.

TECHNICAL DATA

Label with technical data is placed on the back side of the device. Study the electrical diagram of connection and all following information before instalation.

MODEL	DIMENSIONS (CM)	VOLTAGE (V/HZ)	POWER (W)
HD - 01	22 x 22 x 25h	230	110
HD - 02	22 x 22 x 25h	230	110
HD - 03	22 x 22 x 25h	230	110
HD - 04	26 x 30 x 25h	230	110
HD - 03N	48 x 30 x 35h	230	1100
HD - 03N/K	48 x 30 x 35h	230	1100
HD - N	26 x 30 x 35h	230	1000
HD N/K	26 x 30 x 35h	230	1000
HD - 04N	48 x 30 x 35h	230	1100
HD - 04N/K	48 x 30 x 35h	230	1100

PACKING AND DEVICE CHECK

The device leaves our stocks properly packed with appropriate symbols and labels. There are also appropriate instructions for use. In case the packing shows bad handling or damage, it must be reclaimed at transporter immediately by writing and signing of a damage protocol.

Important notice:

- this instructing guide must be read properly and carefully because it contains important information about safety elements, instalation, use
- these recommendations refer to this product
- this product corresponds with valid standards
- this guide must be properly deposited for future use
- keep the children away from manipulation with the product
- when selling or moving the product to another place it is necessary
- to make yourself sure that the staff or the professional service has got acquainted with control and instalation instructions from enclosed guide
- only authorised person can operate the product
- the device can be used only for heating food
- it cannot be switched on without supervision
- we recommend to have the product checked by proffesional service min. once a year
- only original spare parts can be used for repairs
- the product cannot be cleaned by the water jet or pressure shower by damage or break down disconnect all the feeders (water, gas, electricity) and call proffesional service
- producer refuses any responsibility in case of damages caused by wrong instalation, by disobserving of above mentioned recommendations or by other use etc.

Important:

Any activity connected with regulation etc. must be done only when the device is disconnected from electricity. If it is necessary to have the device connected to the electricity (during repairs) you must be very careful.

PLACEMENT

The device must be installed in well ventilated room what is necessary for regulation of the function of the device (technician must go by valid standard (ČSN....). If the device is situated close to the wall or if it is in contact with the furniture walls, these walls must resist the temperatures ranging to 60°C. Installation, setting, putting into operation must be done by qualified person who is competent for this and according to the valid standards.

Wrap up the device and check whether it was not damaged during transport. Settle the device on horizontal surface (max imbalance 2°). Settle the device under the fumehood to eliminate water steam and bad smell. The device can be installed separately or in a set with devices of our production. Min. distance 10 cm from other subjects must be kept. It is also necessary to prevent our product from contact with combustible materials. In this case you must make corresponding changes to secure heat isolation of combustible parts. Safety measures from the standpoint of the fire protection according to ČSN 061008čl. 21:

SAFETY MEASURES FROM THE STANDPOINT OF THE FIRE PROTECTION ACCORDING TO ČSN 061008 ČL. 21

- only adults can operate the device
- device must be safely used in common surroundings according to ČSN 332000-1
- device must be placed so as to stand or hang on the noncombustible surface. No subjects from combustible materials can be placed directly on the device or in distance which is shorter than safety distance (the shortest distance is 10 cm).
- safety distances from various materials of different degree of combustion and information about the degree of comb. of common building materials - see chart:

Chart:

Combustion degree of building materials classified according to the combustion degree of materials and products (ČSN 730823)

A noncombustible	granit, sandstone, concretes, bricks, ceramic wallfacing tiles, plaster
B uneasily combustible	akumine, heraklite, lihnos, itavere
C1 hardly combustible	leafy wood, plywood, sirkoklit, rare paper formica
C2 middle combustible	fibreboards, solodure, cork boards, rubber, floor-coverings
C3 easily combustible	wood-fibreboards, polystyrene, polyurethane, PVC

Devices must be installed in a safe way. When installing you must respect corresponding project, safety and hygienic orders according to:

- ČSN 061008 fire protection of local devices and sources of heat
- ČSN 332000 surrounding for electric devices

CONNECTION OF THE ELECTRIC CABLE TO THE ELECTRICITY

Installation of electric feeder - This feeder must be separately protected by a safety fuse according to the specific electric stream which depends on the wattage of the installed device. Check the wattage on the label at the back of the device. Connect the device directly to the electricity but you must put the switch between the device and electric net. The switch must be placed in min. distance 3 mm between the particular contacts according to the standards and loading. The feeder of grounding (yellow-green) cannot be interrupted by this switch. In every case feeding cable must be placed so that no point of the cable will reach the temperature which is 50°C higher than the temperature of the surrounding. Before connecting the device check that:

- safety fuse of the feeder and inner mains can stand the loading of the device (see label of the matrix)
- mains are equipped with effective grounding according to standards (ČSN) and conditions given by law
- socket or switch of the feed is well accessible from device

We refuse any responsibility in case of not respecting above mentioned rules. Before the first use it is necessary to remove all the protection foil and to clean the device - see chapter „cleaning and maintenance“.

Maintenance: We recommend to have the device checked once a year by the professional service. Only qualified or competent persons can do interventions in the product.

INSTRUCTION FOR USE

Attention! Before the first use of the device you must remove protection foil and wash the device with water containing detergent and than dry with the cleaning cloth.

HD - 01, 02, 03, 04

Plug the feeding cable into the socket, switch the main switch (A) on, green pilot lamp (B) indicates operation of the device. HD 01 – HD 03 use the position 1 for heating the device and the position 2 for keeping it hot. The device reaches the working temperature in approx. 10-15 minutes. After you achieve working temperature put the roll under middle pressure on the prickle. When the roll is hot enough for you take it off from the prickle. When putting the roll on pay attention not to hurt your hand from the prickle. During the operation of the device do not touch the prickles with not protected hand, the prickles have higher temperature. At HD 04 use the position 1 for heating the device and the position 2 for keeping it hot.

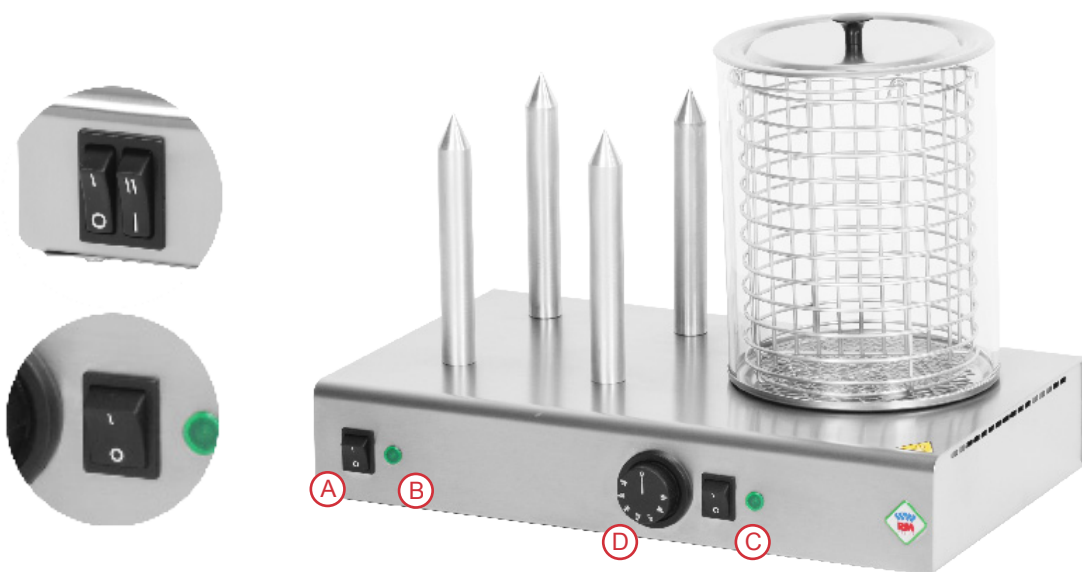

HD - 3N,3N/K

Plug the feeding cable into the socket, switch the main switch (A) on, green pilot lamp (B) indicates operation of the heating of the prickles. Remove the glass cylinder and pour 2 - 4 cm of water into the stainless bowl. Return the cylinder carefully back including the bottom and separating wall. Then you can put the sausages into the cylinder. Separating wall prevents to mix hot sausages with the sausages add later. Put the cover on the cylinder. Plug the feeding cable into the socket and switch on the main switch (A), green pilot lamp (B) indicates operation of heating of the prickles. Switch the button (C) and adjust the thermostat on requested temperature for heating the sausages. The device reaches working temperature in approx. 10 - 15 min. After you have achieved working temperature put the roll under middle pressure on the prickle. When the roll is hot enough for you take it off from the prickle and put the hot sausage inside.

HD - N, N/K

Remove the glass cylinder and pour 2 - 4 cm of the water into the stainless bowl. Return the cylinder carefully back including the bottom and separating wall. Then you can put the sausages into the cylinder. Separating wall prevents to mix hot sausages with the sausages add later. Put the cover on the cylinder. Plug the feeding cable into the socket and switch on the main switch (C) and adjust the temperature you need on the thermostat, green pilot lamp (D) indicates operation of heating the sausages. The device reaches working temperature in approx. 10 - 15 min. Time of the heating depends on how big the sausage is and how many sausages you put inside approx. 15 min. Thanks to the basket you can remove the sausages more easily.

HD - 4N, 4N/K

Plug the feeding cable into the socket, switch the main switch (A) on, green pilot lamp (B) indicates operation of the heating of the prickles. Switch the button (C) and adjust the thermostat on requested temperature for heating the sausages. Remove the glass cylinder and pour 2–4 cm of water into the stainless bowl. Return the cylinder carefully back including the bottom and separating wall. Then you can put the sausages into the cylinder. Separating wall prevents to mix hot sausages with the sausages add later. Put the cover on the cylinder. The device reaches working temperature in approx. 10–15 min. After you have achieved working temperature put the roll under middle pressure on the prickle. When the roll is hot enough for you take it off from the prickle and put the hot sausage inside.

ATTENTION:

When putting the rolls on the prickles be very careful not to be hurt. When the device is on do not touch the prickles and the glass cylinder with not protected hands because prickles and cylinder are very hot. Do not leave the device on without supervision. Device cannot be operated by nonqualified persons.

CLEANING AND MAINTENANCE

ATTENTION! The device cannot be cleaned by direct or pressure water. Clean it daily. Daily maintenance keeps longer useful life and efficiency of the device. Before cleaning make sure to have disconnected the device from electricity. Always switch off the main feeder to the device. Stain less parts wash with moist cleaning cloth and detergent without groove parts than dry it by the cloth. Do not use abrasive and corrosive detergents, do not splash it with running water.

WHAT TO DO IN CASE OF BREAK-DOWN

Switch off the electric feeder and call seller's professional service.

INDICATION

Guarantee does not cover all consumption parts succumable to common wear (rubber seals, bulbs, glas and plastic parts etc.). The guarantee does not refer to the devices which were not instaled in correspondance with instructions - by qualified worker, in confirmity with standards and when somebody handled incompetently the

DIE NORMENÜBEREINSTIMMUNGSDEKLARATION

Der Produzent erklärt, daß die Geräte in einer Übereinstimmung mit den Vorschriften der 2004/108/ES, 2006/95/ES dem Gesetz Nr. 616/2006 sb., 17/2003 sb. der Sammlung und zugehörigen Regierungsverordnungen stehen. Die Installation muss mit der Absicht auf geltende Normen durchgeführt werden. Vorsicht, im Falle einer direkten oder indirekten Beschädigung, die sich auf falsche Installation, unrichtigen Eingriff oder Anpassungen, ungenügende Instandhaltung, unrichtige Verwendung beziehen, und welche eventuell durch andere Ursachen, als in Punkten der Verkaufsbedingungen angeführt ist, so verzichtet der Importeur auf jegliche Verantwortung. Dieses Gerät ist nur für fachliche Verwendung bestimmt und muß durch qualifizierte Person bedient werden. Teile, die nach der Einstellung durch den Hersteller oder durch befugte Person gesichert wurden, dürfen vom Benutzer keineswegs umgestellt werden.

DIE TECHNISCHEN DATEN

Das Schild mit technischen Angaben ist auf der Rückseite des Gerätes angebracht. Studieren sie vor der Installation das elektrische Schema der Einschließung und alle folgende Informationen durch.

MODELL	ABMESSUNG (CM)	SPANNUNG (V/HZ)	ANSCHLUSSWERT(W)
HD - 01	22 x 22 x 25h	230	110
HD - 02	22 x 22 x 25h	230	110
HD - 03	22 x 22 x 25h	230	110
HD - 04	26 x 30 x 25h	230	110
HD - 03N	48 x 30 x 35h	230	1100
HD - 03N/K	48 x 30 x 35h	230	1100
HD - N	26 x 30 x 35h	230	1000
HD N/K	26 x 30 x 35h	230	1000
HD - 04N	48 x 30 x 35h	230	1100
HD - 04N/K	48 x 30 x 35h	230	1100

DIE VERPACKUNGS-, UND VORRICHTUNGSKONTROLLE

Die Vorrichtung verlässt unsere Lager in ordentlicher Verpackung, auf deren die entsprechenden Symbole und Bezeichnungen stehen. In der Verpackung befindet sich entsprechende Bedienungsanweisung. Falls die Verpackung eine schlechte Behandlung oder Anzeichen der Beschädigungen vorweist, muß dieses sofort beim Transporteur reklamiert werden und zwar durch Unterzeichnung eines Schadensprotokolles.

Wichtige Hinweise

- Diese Bediennungsanleitung muss ordentlich und bedächtig gelesen werden, weil sie wichtige Informationen über Sicherheitsmerkmale, Installation und Anwendung beinhaltet
- Diese Empfehlungen beziehen auf diesen Produkt
- Der Produkt entspricht geltenden Normen
- Diese Anleitung muß ordentlich für die zukünftige Verwendung hinterlegt werden
- Hindern Sie den Kinder an Vorrichtungsm Manipulation
- Beim Verkauf oder Verlegung ist es notwendig sich zu überzeugen, daß die Bedienstperson oder Fachservis sich mit der Beherrschung und Installationsanweisung in beiliegender Anleitung, anvertraut gemacht haben.
- Das Produkt darf nur eingeschulte Bedienung bedienen
- Das Produkt darf nicht ohne Aufsicht ins Betrieb gesetzt sein
- Es ist empfohlen, minimal einmal pro Jahr eine Fachkontrolle durchführen zu lassen
- Bei eventueller Reparatur der Teilenumtauschungen müssen ausschließlich Originalteile angewendet werden
- Das Produkt darf nicht durch einen Wasserstrahl oder Druckbrause gereinigt werden
- Schalten Sie alle Leitungen (Wasser, Elektrizität, Gas) bei einer Störung oder beim schlechten Lauf aus und rufen Sie autorisierten Service an
- Der Hersteller verzichtet auf jegliche Verantwortung bei Störungen, die durch fehlerhafte Installation, Nichteinhaltung o.a. Empfehlungen, andere Verwendung u.ä, verursacht wurden

TECHNISCHE INSTRUKTIONEN FÜR DIE INSTALLATION UND REGULATION

Zur Benützung nur für spezialisierte Techniker Instruktionen, die folgen, wenden sich an den Techniker, der für die Installation qualifiziert ist, damit er alle Operationen mit der korrektesten Weise und laut der gültigen Normen durchführt.

Wichtig

Jeweils irgendeine Tätigkeit, die mit der Regulation verbunden ist u.ä, muß nur mit der aus dem Netz ausgezogenen und abgeschalteten Einrichtung vollgezogen sein. Solange das Gerät unter der Spannung notwendig zu halten ist, eine höchste Vorsicht zu beachten vorliegt.

DIE PLATZIERUNG

Es ist unbedingt notwendig, zu der Regulation der Gerätetätigkeit, daß das Milieu - der Küche -, wo das Gerät installiert wird, sehr gut belüftbar ist (im Hinblick darauf: sei der Techniker sich mit geltenden Normen (EN) richtet). Wenn die Einrichtung so plaziert wird, daß sie im Mobiliarwandkontakt stehen wird, so müssen diese einer Temperatur von 60°C widerstehen. Die Installation, Herrichtung, Inbetriebnahme müssen durch qualifizierte Person, die zu solchen Vorkehrungen eine Befugnis hat und dies laut geltenden Normen nach, durchgeführt werden.

Packen Sie das Gerät aus und kontrollieren Sie, ob sich das Gerät während des Transportes nicht beschädigt hat. Platzieren Sie das Gerät auf eine waagrechte Fläche (maximale Unebenheit bis 2°). Stellen Sie das Gerät unter den Haubenabzug, damit Sie die Wasserdämpfe und den Geruch eliminieren. Das Gerät kann selbständig oder in einer Reihe mit Geräten unserer Herrstellung installiert werden. Es ist notwendig die minimale Entfernung von 10 cm zu anderen Gegenständen einzuhalten, so dass die Wärmeisolierung der brennbaren Teilen gewährleistet wird.

DIE SICHERHEITSVORRICHTUNGEN AUS DER SICHT DES FEUERSCHUTZES LAUT EN. 061008 ČL. 21

Die Einrichtungsbedienung dürfen nur Erwachsene ausführen

- Das Gerät darf sicher in gewöhnlicher Umgebung laut EN verwendet werden.
- Es ist notwendig das Gerät so platzieren, daß es auf einer unbrennbaren Grundlage steht oder hängt.
- Es dürfen, auf und in eine Entfernung, die kleineremase als sicher vom Gerät bezeichnet wird, keine Gegenstände aus brennbaren Materilien (die kleinste Entfernung vom Brennbarem ist 10 cm) aufgestellt werden.
- Die sicheren Entfernungen von Massen der einzelnen Brenngra

Tabelle:

Baumassefeuerbrenngrad ins Brenngrad (EN) der Massen und Produkte eingegliedert

A	Unbrennbar	Granit, Sandstein, beton, Ziegel, Keramikbekleidung, Putz
B	nicht einfach brennbar	Akumin, Heraklit, Lihnos, Itaver
C1	schwer brennbar	Holz, Laubbaum, Furnier Sirkoklit, Festpapier, Umakart
C2	mittel brennbar	Holzspanplatten, Solodur, Korkplatten, Hartgummi, Bodenbeläge
C3	leicht brennbar	Holzfaserverplatten, Polystyren, Polyureten, PVC

Die Bedarfsartikel müssen sicher installiert werden und sind mit regulierenbaren Beinchen - zur Ausgleichen der Höhe und der Unebenheiten eingestattet.

Die Geräte müssen in einer sicheren Weise installiert werden. Bei der Installation müssen weiter betreffende Projekt-, Sicherheits-, und Hygienevorschriften respektiert werden.

- EN 06 1008 Feuerschutz der örtlichen Geräte und der Wärmquellen
- EN 33 2000 Umgebung für elektrische Geräte

DER ELEKTRISCHE KABELNETZANSCHLUSS

Die Installation der elektrischen Ankupplung - Diese Zuleitung muß selbstständig gesichert werden. Und das durch entsprechende Sicherung des Nennstromes in der Abhängigkeit am Anschlußwert des installierten Gerätes. Kontrollieren sie den Anschlußwert des Apparates auf dem Produktionsschild im Hinterteil des Gerätes. Schließen Sie das Gerät direkt ans Netz an.

Es ist unbedingt notwendig zwischen das Gerät und das Netz einen Schalter zu legen, der eine minimale Entfernung von 3mm unter den Einzelkontakten aufweist und der auch den geltenden Normen und Belastungen entspricht. Die Erdungszuleitung (gelbgrün) darf nicht durch diesen Schalter unterbrochen sein.

Der Zuleitungskabel muß in jedem Fall so angebracht sein, dass er in keinem Punkt einer um 50°C höherer Temperatur als Umgebungstemperatur nicht erreicht. Eher das Gerät ans Netz angeschlossen wird, versichern Sie sich, dass:

- die Zuleitungssicherung und die Innenscheidung die Einrichtungsbelastung ertragen (siehe Matriceschild),
- die Verteilung mit wirksamer Erdung laut Normen (EN) und Gesetzbedingungen ausgestattet ist

WIR VERZICHTEN AUF JEGLICHE VERANTWORTUNG IM FALLE, DASS DIESE NORMEN NICHT RESPEKTIERT WERDEN UND IM FALLE DER NICHTEINHALTUNG DER OBENERWÄHNTER GRUNDSÄTZE.

Es ist notwendig die Schutzfolie vor der ersten Benützung zu beseitigen, sowie das Gerät zu reinigen siehe das Kapitel „Reinigung und Instandhaltung“.

INSTANDSHALTUNG:

Es ist empfohlen mindestens einmal pro Jahr das Gerät durch einen fachlichen Servicedienst warten zu lassen. Alle Eingriffe in das Gerät darf nur eine qualifizierte Person durchführen, die zu solchen Handlungen eine Befugnis besitzt.

GEBRAUCHSANWEISUNG:

Vorsicht!

Bevor Sie das Gerät verwenden werden, ist es notwendig ihn gut mit feuchten Lappen abzuwaschen. Lassen Sie nie das Gerät ohne Aufsicht im Betrieb.

HD - 3N, HD – N

Füllen Sie das Gerät mit Wasser bis zum Strich an der Seitenwand oder ca 3 cm über den Boden. Schalten Sie den Hauptschalter (A,C) ein, drehen Sie den Regler aus der Position „0“ in den von Ihnen geforderten Wert im Bereich von 30°C - 90°C. Die Kontrolllampen (B) und (D) werden leuchten. Die Kontrolleuchte (D) leuchtet, wenn die Wärmespiralen in Betrieb sind. Das Gerät ist bereiten nach 10-15 Minuten vor. Das Gerät wird ausgeschaltet, wenn man den Regler in die Position „0“ versetzt und den Hauptschalter (A,C) ausschaltet. Der Wasserspiegel ist ständig zu überprüfen. Das Gerät darf niemals ohne Wasser benutzt werden. Das Gerät muß immer unter Aufsicht sein und voll mit Gastrogefäßen besetzt sein. Wenden Sie Position (1) für Erhöhung des Verbrauchers und Position „0“ für die Temperatur erhaltung des Verbrauchers.

HD – 01,02,03,04

Schliessen Sie das Gerät direkt ans Netz an, schalten Sie den Haptschalter (A). Die grüne Kontrolleuchte (B) zeigt, dass die Wärmespiralen in Betrieb sind. Das Gerät ist bereiten nach 10-15 Minuten vor. Beim Modellen HD 01 – HD 03 wenden Sie Position (1) für Erhöhung des Verbrauchers und Position „2“ für die Temperatur erhaltung des Verbrauchers. Wenn das Gerät Betriebstemperatur erreicht, man kann ein Hörnchen auf den Dorn anziehen. Nach der Erwärmung nehmen Sie das Hörnchen aus dem Dorn. Bei der Einziehung achten Sie erhöhere. Aufmerksamkeit wegen höher Gefahr Verletzung. Während des Betriebes tasten Sie niemals auf den Dorn!

HD-4N, 04 N/K

Füllen Sie das Gerät mit Wasser bis zum Strich an der Seitenwand oder cca 3 cm über den Boden. Schalten Sie den Hauptschalter (A,C) ein, drehen Sie den Regler aus der Position „0“ in den von Ihnen geforderten Wert im Bereich von 30°C - 90°C. Die Kontrolllampen (B) und (D) werden leuchten. Die Kontrolleuchte (D) leuchtet, wenn die Wärmespiralen in Betrieb sind. Das Gerät ist bereiten nach 10-15 Minuten vor. Das Gerät wird ausgeschaltet, wenn man den Regler in die Position „0“ versetzt und den Hauptschalter (A,C) ausschaltet. Der Wasserspiegel ist ständig zu überprüfen. Das Gerät darf niemals ohne Wasser benutzt werden. Das Gerät muß immer unter Aufsicht sein und voll mit Gastrogefäßen besetzt sein.

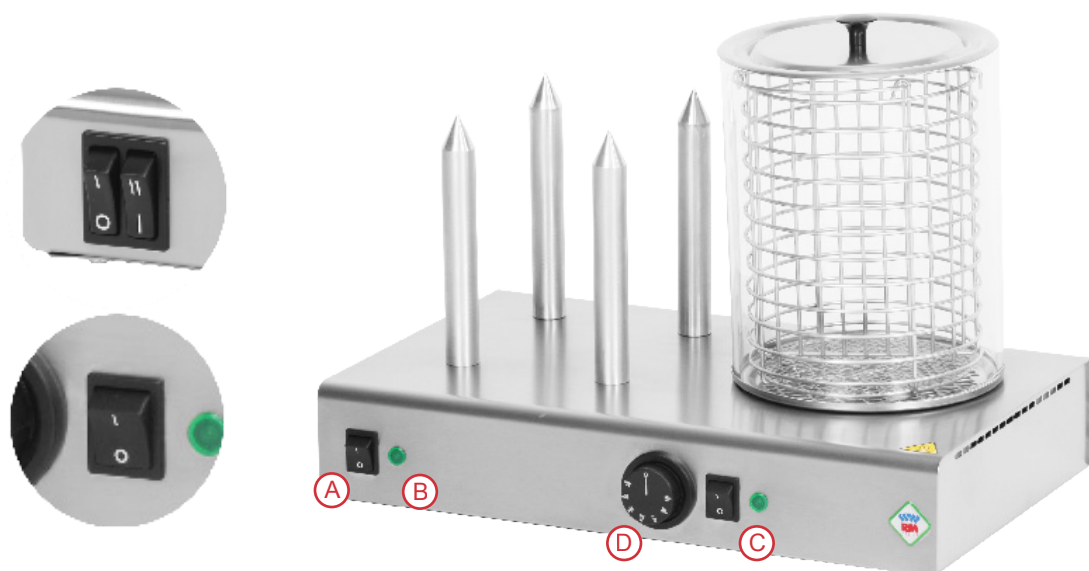

DIE REINIGUNG UND INSTANDSHALTUNG

ACHTUNG! Die Einrichtung darf nicht mit Direkt-, oder Druckwasserstrahl gereinigt werden. Reinigen Sie das Gerät täglich. Die Lebensdauer und Gerätewirkung wird durch die tägliche Wartung gewährleistet. Überzeugen Sie sich, vorm Reinigungsanfang, dass Sie die Einrichtung vom Elektrostrom abgeschaltet haben. Schalten Sie immer die Gerätehauptzufuhr ab. Waschen Sie die Edeltaile mit feuchtem Waschlappen, der im Waschlappen getauft ist und keine grobe Teilchen aufweist. Wischen Sie alles ins Trockene ab. Verwenden Sie keine abrasive- oder korrosionsreiche Reinigungsmitteln.

Vorsich!

Die Spitze ist scharf und heisse.

Bitte fassen Sie Glass dase nicht an ,die ist heisse.

WIE MAN IM FALLE EINER STÖRUNG VORANGEHEN SOLL

Schalten sie die elektrische Stromleitung ab und rufen die Serviceorganisation des Verkäufers an.

HINWEIS

Die Garantie bezieht sich nicht auf alle Verbrauchsteile, die der geläufiger Abnutzung unterstehen (gesamte Gummidichtungen, Glühlampen, alle glasernde und plastische Teile, usw.). Die Garantie bezieht sich nicht weiterhin auf Einrichtungen, die durch befugte Person laut Anweisung und entsprechender Normen nicht installiert worden sind und wenn mit dem Gerät unfachmännisch manipuliert wurde (Eingriffe ins Innere) und auf Beschädigungen durch Natureinflüsse oder Ausseneingriffe.

DÉCLARATION DE CONFORMITÉ

Le fabricant certifie la conformité des appareils aux normes 2004/108/ES, 2006/95/ES, 2006/95/ES à la loi n° 616/2006 sb., 17/2003 sb. et aux décrets applicables. L'installation doit être effectuée dans le respect des normes en vigueur. Attention: le fabricant décline toute responsabilité en cas de dommages, directs ou indirects, causés par une mauvaise installation, par une utilisation, des interventions ou des modifications impropres, par un entretien insuffisant, ainsi qu'en cas de dommages dérivant des causes mentionnées dans les conditions de vente. L'appareil objet de la présente notice est prévu pour un usage professionnel, aussi son utilisation doit-elle être confiée à un personnel possédant les compétences nécessaires à cet effet. L'utilisateur ne doit procéder à aucune intervention ni à aucune modification sur les parties réglées et protégées par le fabricant ou autre personnel autorisé à cet effet.

CARACTÉRISTIQUES TECHNIQUES

L'étiquette sur laquelle figurent les caractéristiques techniques est apposée sur la partie postérieure de l'appareil. Avant de procéder à l'installation, prendre connaissance du schéma électrique et de toutes les informations que contient la présente notice.

MODELE	DIMENSIONS (CM)	TENSION D'ALIMENTATION	PUISSANCE ABSORBEE
HD - 01	22 x 22 x 25h	230	110
HD - 02	22 x 22 x 25h	230	110
HD - 03	22 x 22 x 25h	230	110
HD - 04	26 x 30 x 25h	230	110
HD - 03N	48 x 30 x 35h	230	1100
HD - 03N/K	48 x 30 x 35h	230	1100
HD - N	26 x 30 x 35h	230	1000
HD N/K	26 x 30 x 35h	230	1000
HD - 04N	48 x 30 x 35h	230	1100
HD - 04N/K	48 x 30 x 35h	230	1100

VERIFICATION DE L'EMBALLAGE

Les appareils sont correctement emballés à l'usine. Le marquage de l'emballage comprend les symboles conventionnels, le modèle et l'alimentation électrique. La présente notice doit se trouver à l'intérieur de l'emballage. Vérifier le colis dès sa réception. Si des signes de chocs ou de chute sont constatés, le signaler immédiatement au transporteur et rédiger un rapport précis sur les dommages éventuellement subis.

ELIMINATION DE L'EMBALLAGE

Les composants de l'emballage: papier, carton et polystyrène, sont des produits qui peuvent être assimilés aux ordures solides urbaines. L'élimination est sans problèmes, il suffit de suivre les normes en vigueur.

PRECAUTIONS IMPORTANTES

L'utilisation de la machine à hot dog est réservée au personnel ayant parfaitement pris connaissance des normes de sécurité contenues dans la présente notice. Toutes les opérations de réglage, d'entretien ou de nettoyage doivent être réalisées après avoir débranché l'alimentation électrique. Vérifier périodiquement l'état du câble d'alimentation. Un câble endommagé constitue un danger grave. En cas d'anomalies de fonctionnement, ne pas utiliser l'appareil et contacter le service après Cette machine à hot dog est destinée à cuire des saucisses et réchauffer des petit pains. Il est recommandé de l'utiliser strictement pour cet emploi et aucun autre.

CARACTERISTIQUES DE FABRICATION

Les machines à hot dog mod. HD 01 à HD 04, HD N et HD N/K ont une esthétique simple et rationnelle ainsi que des dimensions compactes, ce qui permet de les intégrer facilement dans tous les milieux, et notamment dans les espaces réduits. Ces appareils sont faciles à utiliser, tous les modèles avec le récipient en verre destiné à cuire des saucisses sont équipés d'un thermostat pour le réglage de la température. Le corps de l'appareil et le panier de récipient avec le couvercle sont réalisées en acier inoxydable, les pics chauffe-pain en dural et le récipient en verre résistante au feu (PYREX).

MISE EN SERVICE DE L'APPAREIL

Installer la machine à hot dog sur une surface en matériau non inflammable, résistant aux hautes températures, dans un endroit bien aéré, si possible sous une hotte d'aspiration pour garantir l'évacuation complète des fumées produites par cuisson. Poser l'appareil à une hauteur d'au moins 80 cm du sol, dans une position facilitant le branchement électrique et l'entretien. Tenir au moins 10 cm d'espace entre l'appareil et les murs ou les meubles de cuisine adjacents. Si ces derniers n'ont pas une bonne résistance à la chaleur, adopter les mesures de protection nécessaires pour garantir l'isolation. Respecter scrupuleusement les normes anti-incendie. L'appareil ne peut pas être encastré.

BRANCHEMENT ÉLECTRIQUE

L'installation et la mise en marche de l'appareil sont réservées au personnel qualifié et conformément aux normes de sécurité en vigueur et aux normes CEI. Respecter les indications de la plaquette signalétique. L'interrupteur général ou la prise doivent se trouver à proximité de l'appareil et l'accès doit être aisé. Conformément aux prescriptions internationales, prévoir en amont un dispositif de coupure omnipolaire avec ouverture des contacts d'au moins 3 mm pour pouvoir couper l'alimentation à l'appareil. Quand l'appareil est en marche, la tolérance de la tension d'alimentation ne doit pas dépasser +/- 10 % de la valeur nominale. L'appareil doit être branché à une prise de terre en parfait état.

MODE D'EMPLOI

L'appareil est destiné pour la préparation de hot dogs:

- pour chauffage de seuls petits pains (HD 1 à HD 4)
- pour chauffage de petits pains et la cuisson de saucisses (HD 3N/K)
- pour la cuisson des saucisses (HD N)

HD – 1, 2, 3, 4

Insérer le câble d'alimentation dans la prise, allumer l'interrupteur principale (A), le témoin vert (B) indique la marche de l'appareil. L'appareil atteindra la température de service en 10-15 minutes. Chez HD 01-03 utilisez position 1 pour réchauffement de l'appareil et position 2 pour maintien de la température de l'appareil. Mettre les petits pains sur les pics après avoir reçu la température de service et puis les enlever après que ils sont suffisamment réchauffés. Veiller à une prudence élevée en mettant les petits pains sur les pics afin d'éviter une blessure causée par la pointe de pic. Ne pas toucher les pics en marche à la main non protégée à cause de leur température plus élevée.

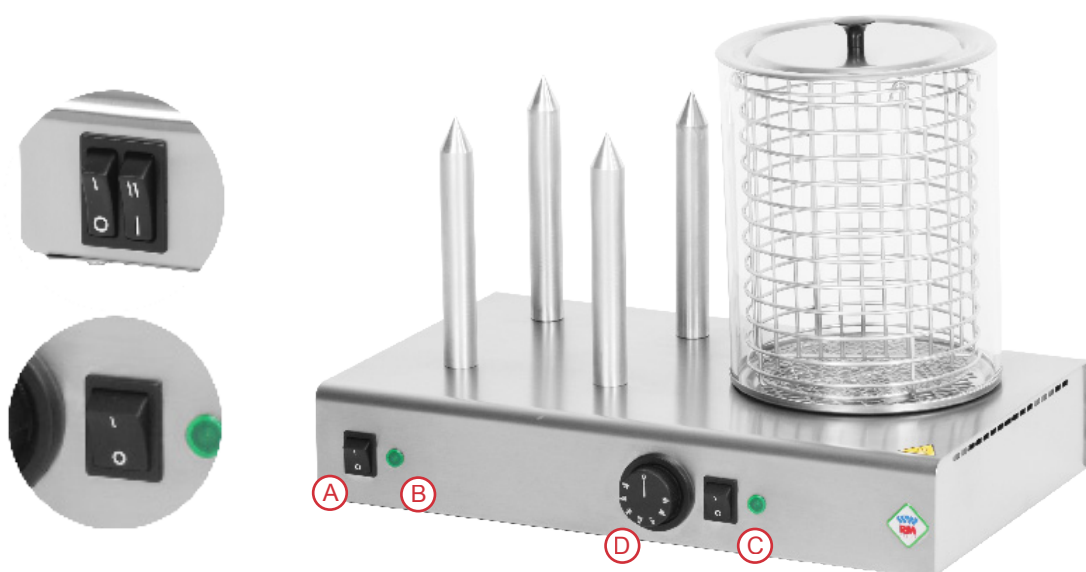

HD - 3 N/K

Insérer le câble d'alimentation dans la prise, allumer l'interrupteur principale (A), le témoin vert (B) indique la marche de chauffage des pics. Enlever avec prudence le cylindre en verre et verser 2 – 4 cm d'eau dans la cuvette inox pour permettre la production de la vapeur. Rendre le cylindre, le fond et la cloison compris. Remplir le récipient de saucisses. La paroi de séparation empêche de mélanger les saucisses déjà réchauffés et les saucisses ajoutés plus tard. Couvrir le récipient avec le couvercle. Allumer l'interrupteur (D) et positionner le thermostat (C) à la température demandée pour chauffage des saucisses. L'appareil atteindra la température de service en 10-15 minutes. Mettre les petits pains sur les pics après avoir reçu la température de service des pics. Enlever les petits pains après l'acquisition de la température souhaité et insérer les saucisses dans la bouche formée.

HD – N

Enlever avec prudence le cylindre en verre et verser 2 – 4 cm d'eau dans la cuvette inox pour permettre la production de la vapeur. Rendre le cylindre, le fond et la cloison compris. Remplir le récipient de saucisses La paroi de séparation empêche de mélanger les saucisses déjà réchauffés et les saucisses ajoutés plus tard. Couvrir le récipient avec le couvercle. Insérer le câble d'alimentation dans la prise, allumer l'interrupteur principale (C), le témoin vert (B) indique la marche de chauffage des saucisses. L'appareil atteindra la température de service en 10-15 minutes. La durée de chauffage des saucisses fait environ 15 minutes suivant la taille et la quantité.

HD - 4 N/K

Insérer le câble d'alimentation dans la prise, allumer l'interrupteur principale (A), le témoin vert (B) indique la marche de chauffage des pics. Enlever avec prudence le cylindre en verre et verser 2 – 4 cm d'eau dans la cuvette inox pour permettre la production de la vapeur. Rendre le cylindre, le fond et la cloison compris. Remplir le récipient de saucisses. La paroi de séparation empêche de mélanger les saucisses déjà réchauffés et les saucisses ajoutés plus tard. Couvrir le récipient avec le couvercle. Allumer l'interrupteur (D) et positionner le thermostat (C) à la température demandée pour chauffage des saucisses. L'appareil atteindra la température de service en 10-15 minutes. Mettre les petits pains sur les pics après avoir reçu la température de service des pics. Enlever les petits pains après l'acquisition de la température souhaité et insérer les saucisses dans la bouche formée.

ATTENTION:

Veiller à une prudence élevée en mettant les petits pains sur les pics afin d'éviter une blessure causée par la pointe de pic. Il est fortement conseillé de ne pas toucher les pics et le récipient en verre en marche à la main non protégée en raison des températures supérieures.

Ne pas laisser l'appareil en marche sans surveillance ou le servir par une personne non autorisée.

NETOYAGE ET ENTRETIEN

ATTENTION! Le nettoyage au jet d'eau ou sous pression n'est pas autorisé.

Il est conseillé de faire le nettoyage tous les jours. Le nettoyage quotidien prolonge la durée de service et l'efficacité d'appareillage. Avant d'effectuer toute opération il faut débrancher l'appareil du réseau électrique. Les parties en inox doivent être nettoyées avec un chiffon humide, à l'aide d'un détergent liquide, non abrasif et ensuite être bien essuyées.

Comment procéder en cas d'une panne

Débrancher la prise du cordon secteur et contacter le service après-vente du revendeur.

AVERTISSEMENT

La garantie ne concerne pas les pièces soumises à l'usure normale (étanchements en caoutchouc, lampes, pièces plastiques et en verre, etc.) ainsi que l'appareillage dont l'installation n'a pas été exécuté conformément à la mode d'emplois, par une personne qualifiée et conformément aux normes correspondantes. La garantie ne concerne pas de dommages causés par une manipulation non autorisée (interventions dans l'appareillage intérieure) ou si l'appareil était servi par des personnes non qualifiées et/ou en contradiction avec le mode d'emplois. La garantie ne concerne pas de dégâts causés par des actions naturelles ou par d'autres influences extérieures.

**WIRING DIAGRAM / SCHALTPLAN / SCHÉMA DU ELECTRIQUE
HD - 01, HD - 02, HD - 03**

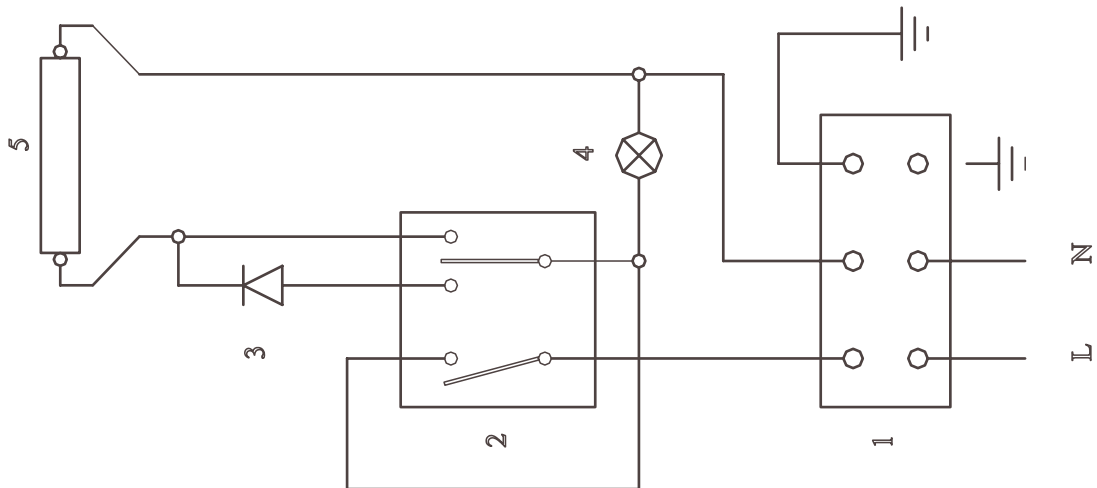

	ENGLISH	DEUSTCH	FRANÇAIS
1	TERMINAL BOARD	KLEMMENBRETT	BORNES ARRIVÉE LIGNE
2	MAIN SWITCH	HAUPTSCHALTER	INTERRUPTEUR PRINCIPAL
3	DIODE	DIODE	DIODE
4	GREEN CONTOL LIGHT	KONTROLLEUCHTE GRÜN	VOYANT VERT
5	HEATING ELEMENT	HEIZUNGSSPIRALE	RESISTANCE DE CHAUFFAGE

**WIRING DIAGRAM / SCHALTPLAN / SCHÉMA DU ELECTRIQUE
HD - N, N/K**

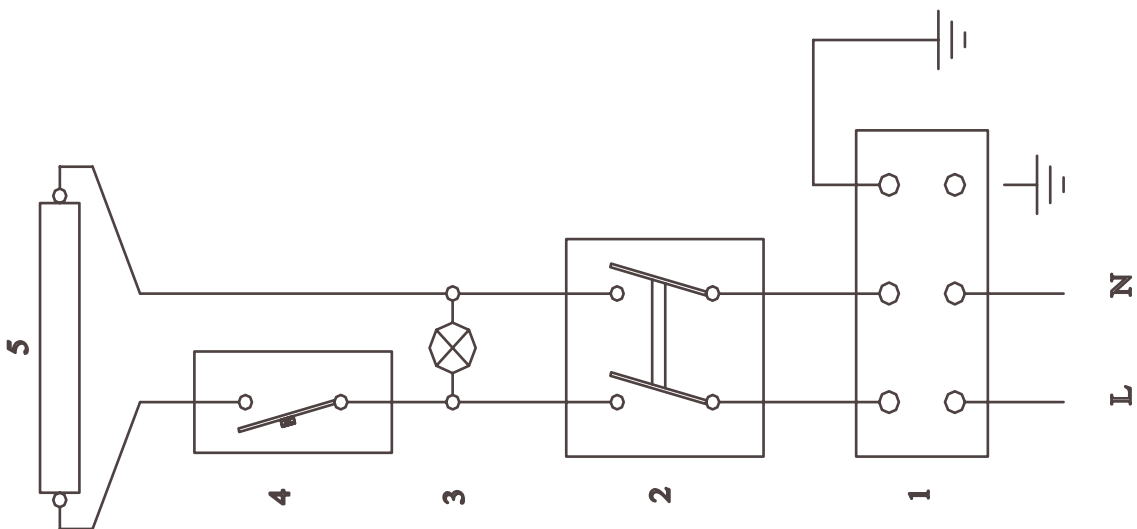

	ENGLISH	DEUSTCH	FRANÇAIS
1	TERMINAL BOARD	KLEMMENBRETT	BORNES ARRIVÉE LIGNE
2	MAIN SWITCH	HAUPTSCHALTER	INTERRUPTEUR PRINCIPAL
3	GREEN CONTROL LIGHT	KONTROLLEUCHTE GRÜN	VOYANT VERT
4	THERMOSTAT	THERMOSTAT	THERMOSTAT
5	HEATING ELEMENT	HEIZUNGSSPIRALE	RESISTANCE DE CHAUFFAGE

WIRING DIAGRAM / SCHALTPLAN / SCHÉMA DU ELECTRIQUE

HD - 3N, HD - 3N/K

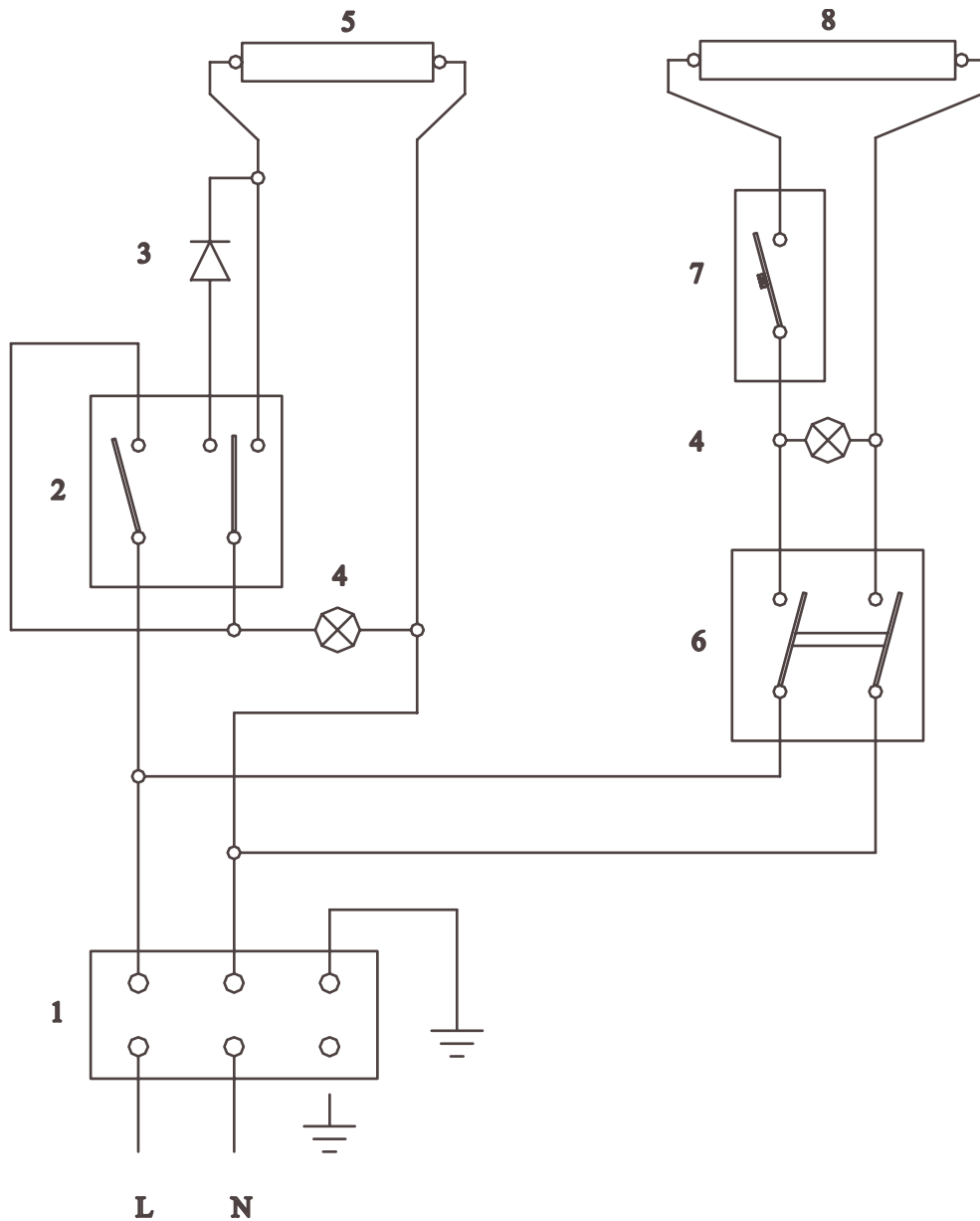

	ENGLISH	DEUTSCH	FRANÇAIS
1	TERMINAL BOARD	KLEMMENBRETT	BORNES ARRIVÉE LIGNE
2	MEAN SWITCH FOR HEATING GLAS CONTAINER	HAUPTSCHALTER – ERWÄRMEN - GLASS DOSE	INTERRUPTEUR DE CHAUFFAGE DU BAC EN VERRE
3	DIODE	DIODA	DIODE
4	GREEN CONTROL LIGHT –HEATING GLAS CONTAINER	KONTROLLEUCHE GRÜN – ERWÄRMEN - GLASS DOSE	VOYANT VERT DE MARCHE DE CHAUFFAGE DU BAC EN VERRE
5	HEATING ELEMENT FOR GLAS CONTAINER.	HEIZUNGSSPIRALE FÜR ERWÄRMEN GLASS DOSE	SPIRALE DE CHAUFFAGE DU BAC EN VERRE
6	MEAN SWITCH FOR HEATING PRINCLES	HAUPTSCHALTER – ERWÄRMEN - DÖRNER	INTERRUPTEUR DE CHAUFFAGE DES PLOTS
7	THERMOSTAT	THERMOSTAT	THERMOSTAT
8	HEATING ELEMENT FOR HEATING PRINCLES	HEIZUNGSSPIRALE FÜR ERWÄRMEN - DÖRNER	SPIRALE DE CHAUFFAGE DES PLOTS

WIRING DIAGRAM / SCHALTPLAN / SCHÉMA DU ELECTRIQUE

HD - 04

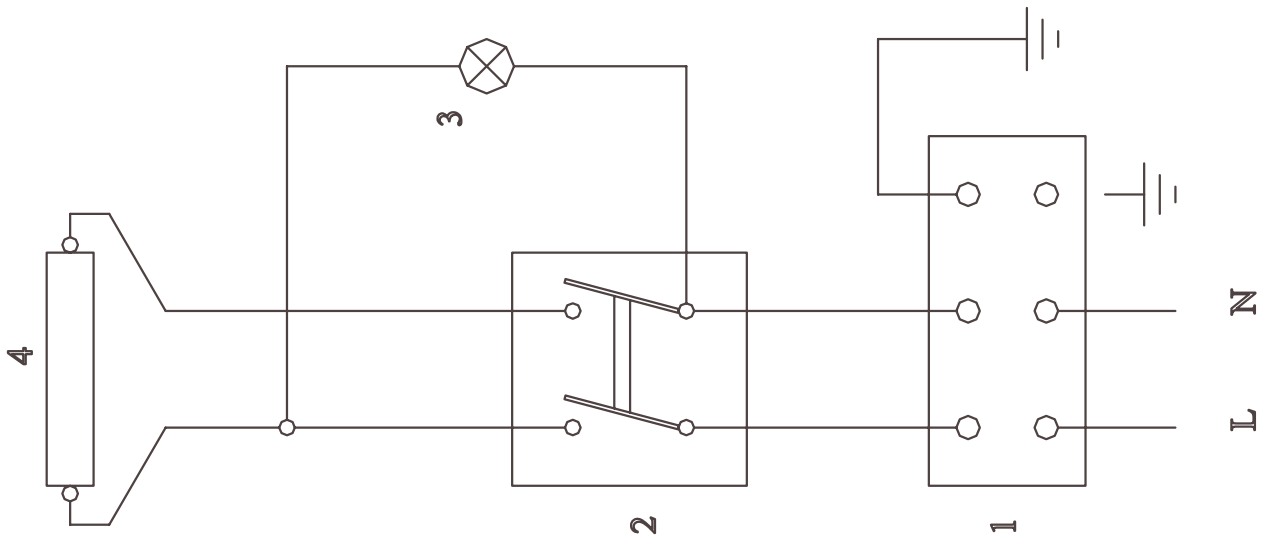

	ENGLISH	DEUTSCH	FRANÇAIS
1	TERMINAL BOARD	KLEMMENBRETT	BORNES ARRIVÉE LIGNE
2	MAIN SWITCH	HAUPTSCHALTER	INTERRUPTEUR PRINCIPAL
3	CONTROL LIGHT	KONTROLLEUCHE	VOYANT VERT
4	HEATING ELEMENT	HEIZUNGSSPIRALE - KONTROLLEUCHE	SPIRALE DE CHAUFFAGE

WIRING DIAGRAM: HD 04 N, HD-04N/K

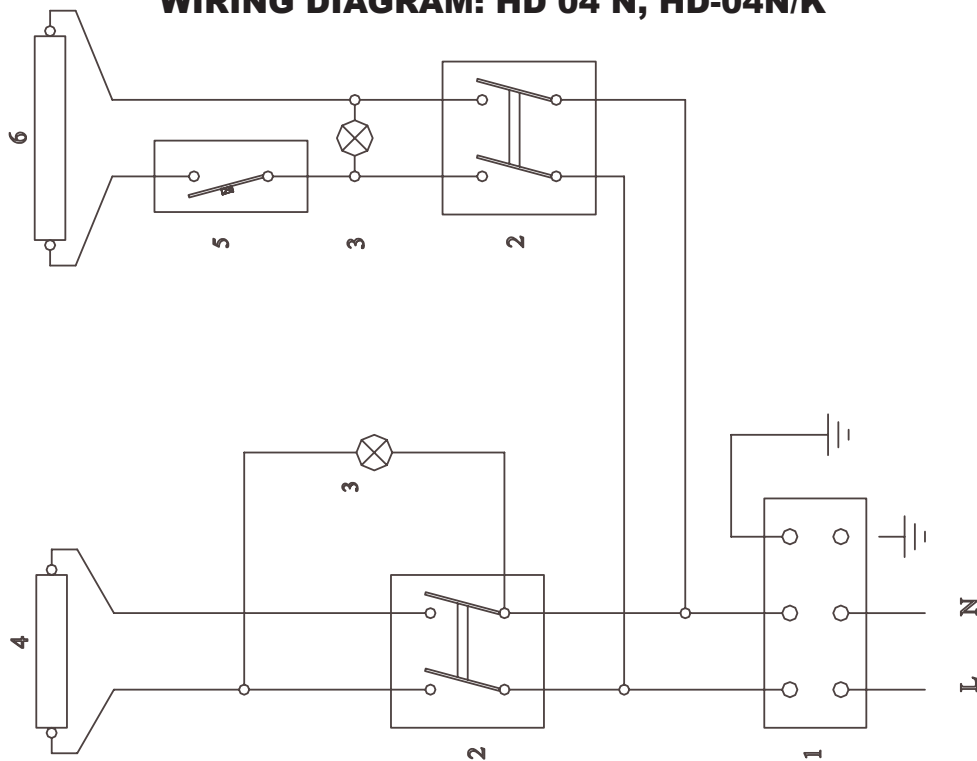

	ENGLISH	DEUTSCH	FRANÇAIS
1	TERMINAL BOARD	KLEMMENBRETT	BORNES ARRIVÉE LIGNE
2	MAIN SWITCH	HAUPTSCHALTER	INTERRUPTEUR PRINCIPAL
3	CONTROL LIGHT	KONTROLLEUCHE	VOYANT VERT
4	HEATING ELEMENT FOR HEATING GLAS CONTAINER.	HEIZUNGSSPIRALE FÜR ERWÄRMEN GLASS DOSE	SPIRALE DE CHAUFFAGE DU BAC EN VERRE
5	THERMOSTAT	THERMOSTAT	THERMOSTAT
6	HEATING ELEMENT FOR HEATING PRINCLES	HEIZUNGSSPIRALE FÜR ERWÄRMEN - DÖRNER	SPIRALE DE CHAUFFAGE DES PLOTS